

# BOUTET

## Poignée PMB en plastique composite

Poignée en plastique thermo-durcissable noir, de surface brillante et polie, très grande dureté et excellente résistance aux produits chimiques. Utilisation de  $-50^{\circ}$  à  $+155^{\circ}$  Celsius, excellente isolation thermique et électrique et haute résistance aux intempéries. Insert et tige en acier zingué, surdimensionnés pour une exceptionnelle résistance à l'arrachement.

## Handle PMB in composite plastic

Knob made of high-duty, heat resistant duroplast, black, high gloss surface. Insert in zinc plated steel.

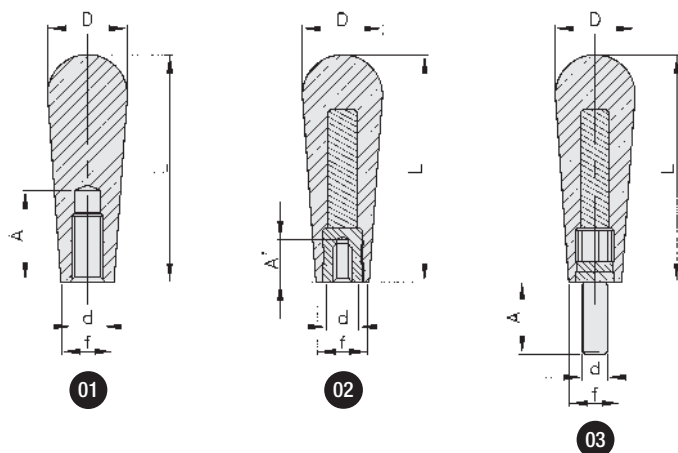

01 Version avec filetage moulé / with plastic thread

L	d	D	f	A	REFERENCE
55	M12	30	20	30	1049
65	M12	30	20	30	1054
75	M12	30	20	30	1077
85	M12	30	20	30	1079

03 Version avec tige filetée / with stud

L	d	D	f	A	REFERENCE
55	M10	30	20	12	1694
65	M8	30	20	10	1858
65	M10	30	20	12	1695
85	M8	30	20	10	1860
85	M10	30	20	12	1690

02 Version avec insert fileté / with female insert

L	d	D	f	A'	REFERENCE
55	M8	30	20	14	1871
55	M10	30	20	22	1850
65	M10	30	20	22	1851
75	M8	30	20	14	1873
75	M10	30	20	17	3341*
75	M10	30	20	22	1852
85	M8	30	20	14	1874
85	M10	30	20	22	1853

\* Poignée en polyamide renforcé de fibres de verre  
Handle in thermoplastic, glassfiber reinforced.